



# NOVAplus<sup>TM</sup>

caldaie murali a condensazione  
24 e 34 kW





# Innovazione elettronica massimo comfort e risparmio energetico

NOVAplus è gestita dalla nuova piattaforma elettronica CIMA (Cosmogas Integrated Modular Architecture), sviluppata in Italia secondo specifiche Cosmogas. Questa piattaforma utilizza moderni e potenti microprocessori ed è compatibile con i sistemi domotici delle case del futuro. Tra le numerose funzioni vi sono riempimento sifone, degasazione circuito, prevenzione allagamenti, asciugatura massetto, dialogo per esterno con 0-10 Volt, OpenTherm e ModBus.

Maggior qualità, garantita e accessibile: con **Cosmogas Easy Pay** si accede a formule di finanziamento su misura, per ogni esigenza e senza anticipo mentre con il programma **5 più 5** è possibile sottoscrivere un contratto di manutenzione programmata estendendo gratuitamente la garanzia legale fino a 10 anni.

Inoltre NOVAplus può beneficiare di detrazioni fiscali e **conto termico 2.0**.







## NOVAplus Hydrogen Ready l'evoluzione di NOVAdens stesse dimensioni e attacchi

Dall'esperienza di NOVAdens nasce **NOVAplus**, la nuova gamma di caldaie a condensazione elettronicamente evolute dotate di sistema KERS, un microaccumulo da 10 litri brevettato che fornisce acqua calda sanitaria immediata, dal piccolo prelievo ai grandi utilizzi contemporanei, per il massimo comfort e un ridotto costo di esercizio. Grazie alle grandi superfici di scambio degli scambiatori primario e secondario, **NOVAplus** condensa anche in produzione di acqua calda sanitaria ottenendo un doppio risparmio.

Nuova estetica con pannello di controllo innovativo e un frontale con cover inferiore a filo con apertura maggiorata e la possibilità di integrare filtro e dosatore di polifosfati per l'acqua calda.

Elegante e facile da usare si integra perfettamente in qualsiasi ambiente grazie alle ridotte dimensioni e risponde ad ogni esigenza delle moderne famiglie.

**NOVAplus** è disponibile in due potenze, 24 e 34 kW.



## Il bruciatore premiscelato ecologico in fibra di metallo Fecralloy

Nelle caldaie premiscelate ecologiche, il rapporto fra gas e aria è costante in ogni punto della banda di modulazione del bruciatore, riducendo le emissioni inquinanti ed ottimizzando il rendimento. Di forma cilindrica e costruito con una speciale fibra di metallo in "Fecralloy", il bruciatore premiscelato ecologico prodotto da Cosmogas sviluppa fiamme corte e perfettamente carburate ed offre:

- Combustione ad alta efficienza
- Basse emissioni inquinanti NOx ed effetto serra CO2
- Funziona con Gas Metano, GPL, Aria Propanata e Miscela Metano/20% Idrogeno
- Rapporto aria/gas costante
- Si adatta alle variazioni di carico termico degli impianti

L'innovativo sistema di premiscelazione brevettato Cosmomix adottato in NOVApplus permette un campo di modulazione eccezionale con un rapporto 1:10.

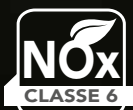

## KERS e Acquajet doppia condensazione ed extrarisparmio

Con il sistema KERS Cosmogas è riuscita a trasferire nelle caldaie un principio di funzionamento delle automobili, ovvero la capacità di recuperare energia che altrimenti andrebbe persa. Il funzionamento è semplice quanto efficace: quando si chiude il rubinetto dell'acqua calda sanitaria, la post circolazione della pompa trasferisce il calore dallo scambiatore primario C.R.R. a quello secondario Acquajet, con sistema di microaccumulo da 10 litri, riscaldando l'acqua presente al suo interno, che sarà sempre disponibile in quantità per la successiva apertura del rubinetto. La grande superficie di scambio dello scambiatore C.R.R. abbinato al microaccumulo brevettato Acquajet, permette alle caldaie NOVApplus di condensare sempre, non solo in fase di riscaldamento, ma anche in produzione di acqua calda massimizzando il risparmio energetico, oltre ai benefici, relativi alla salute e all'ambiente, da sempre principi guida di Cosmogas.

**1** all'apertura del rubinetto dell'acqua calda sanitaria si attiva il bruciatore e si consuma energia

**2 3** alla chiusura del rubinetto, il calore residuo, che andrebbe perso, viene immagazzinato nell'Acquajet

**4 5** alla riapertura del rubinetto viene erogata acqua calda sanitaria senza accensione del bruciatore e senza spreco di energia.

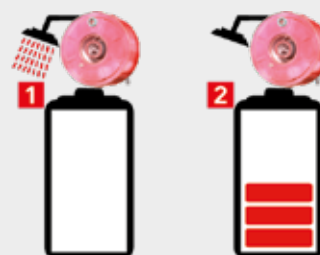
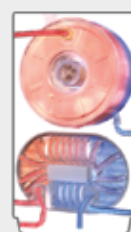



## L'efficienza di tre scambiatori nelle dimensioni di uno

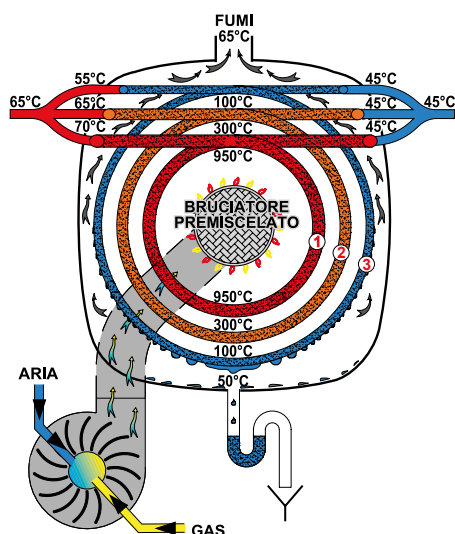

Durante il funzionamento, l'acqua di ritorno si ripartisce sulla serie di spire. Il vantaggio di tale sistema è di condensare con temperature dell'acqua di ritorno di 55/56°C e di ottenere ottimi rendimenti del generatore anche in impianti a radiatori. La circolazione del fluido è radiale ripartita e permette lo scambio termico fumi/acqua in controcorrente determinando un'efficienza elevata che porta velocemente i fumi alla condensazione.

## Tre scambiatori in uno design esclusivo brevettato

Le tre serie di tubi che costituiscono gli scambiatori Cosmogas C.R.R. hanno diametro 18, 16, 14 mm e garantiscono:

- Elevata efficienza
- Grandi passaggi
- Grande superficie di scambio
- Grande portata d'acqua
- Basse perdite di carico
- Eccezionale resistenza contro la corrosione



- 1° - Scambiatore di alta temperatura
- 2° - Scambiatore di media temperatura
- 3° - Scambiatore - Condensatore

## Triplo scambiatore in acciaio inox AISI 316L

Gli scambiatori Cosmogas brevettati C.R.R., a circolazione radiale ripartita, in acciaio inox AISI 316L, a camera di combustione a bagno d'acqua sono studiati per condensare facilmente e recuperare la maggiore quantità di calore latente nei fumi anche quando sono collegati ad impianti a radiatori. Allo scopo sono dotati in realtà di "3 scambiatori" collegati idraulicamente fra loro. Lo scambiatore N°1, di grande diametro, avvolge il bruciatore per assorbire una grande quantità di calore, il N°2 avvolge il primo e abbatte ulteriormente la temperatura dei fumi e il N°3 avvolge i precedenti e ha funzione di condensatore. La superficie di scambio elevata dei "3 scambiatori" permette di ottenere rendimenti fino al 108,8% con risparmi sui consumi di gas fino al 30%.

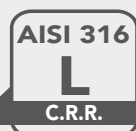

# comodo



## Comodo e Cosmo+ connetti, regola, risparmi



Le caldaie **NOVAplus** possono essere dotate su richiesta di **Comodo**, un elegante e innovativo cronocomando remoto che permette all'utente di regolare e controllare, comodamente da dentro casa, sul display touch screen da 5", la temperatura per diverse fasce orarie durante la giornata e la settimana.

Così come per le funzioni di riscaldamento, può anche programmare la produzione di acqua calda sanitaria, oltre a una verifica dei parametri di funzionamento della caldaia, visualizzazione di eventuali allarmi e sblocco da remoto.

I dati di funzionamento sono riportati anche nel pannello sinottico **"Syn Check"** per monitorare istantaneamente tutti i parametri del circuito di riscaldamento e del circuito idraulico.

Per completare le funzionalità di **Comodo** e renderlo ancora più "smart" è stata sviluppata **Cosmo+**, un'apposita App utilissima per l'utente che preferisce gestire il proprio impianto da smartphone e avere la possibilità di monitorare il comfort della propria abitazione a distanza.

Nell'ottica di ridurre l'impatto ambientale, tramite l'App **Cosmo+**, il Centro Assistenza può intervenire da remoto controllando e apportando modifiche (**RAM** - Remote Asset Monitoring); ne consegue un vantaggio in termini di tempi e costi di viaggio risparmiati ma soprattutto meno CO<sub>2</sub> immessa in atmosfera.



Scarica su  
**App Store**

Scarica su  
**Google play**

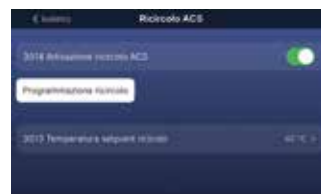

## Dimensioni e connessioni

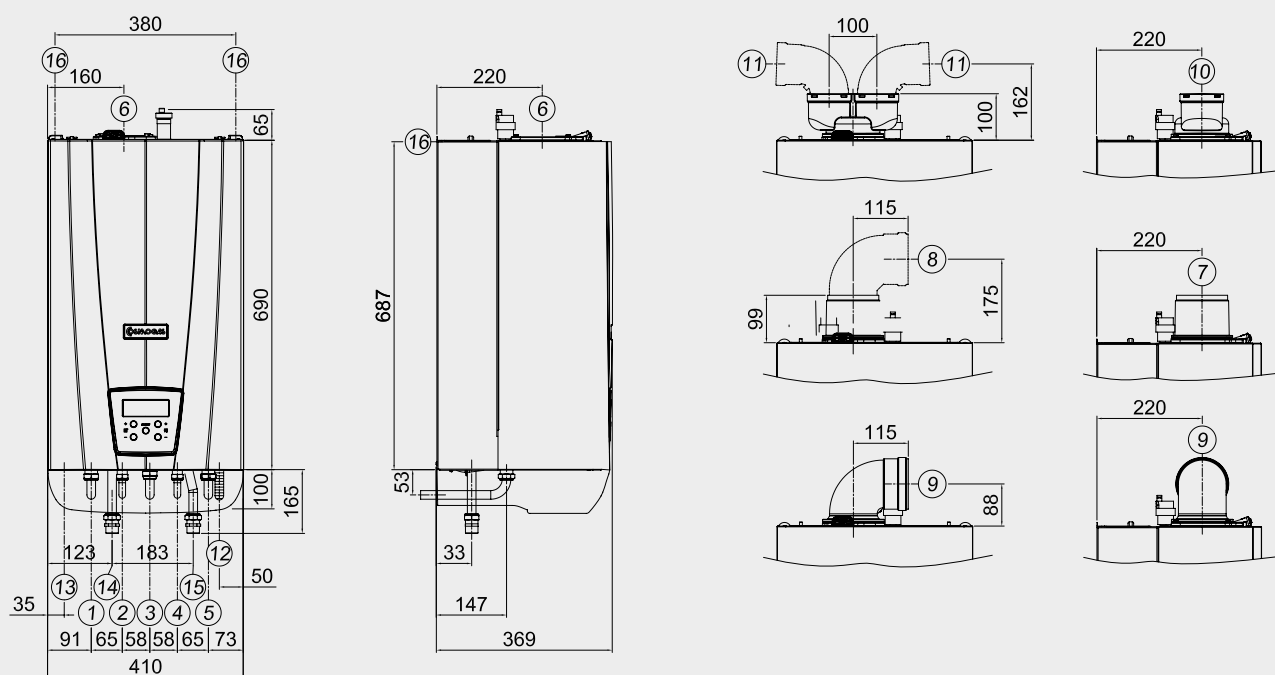

- 1 · Mandata riscaldamento  
3/4" nel modello 24 - 1" nel modello 34
- 2 · Uscita A.C.S. 1/2" \*
- 3 · Entrata gas 3/4"
- 4 · Entrata acqua fredda 1/2"
- 5 · Ritorno riscaldamento  
3/4" nel modello 24 - 1" nel modello 34

- 6 · Scarico fumi
- 7 · Scarico fumi condotto coassiale verticale
- 8 · Interasse con curva a 90° Cod. 62617234
- 9 · Scarico fumi condotto coassiale orizzont.
- 10 · Scarico fumi condotto sdoppiato
- 11 · Interasse con curva a 90° Cod. 62617244
- 12 · Scarico condensa Ø20

- 13 · Passaggio cavi elettrici
  - 14 · Mandata bollitore 3/4" \*\*
  - 15 · Ritorno bollitore 3/4" \*\*
  - 16 · Attacchi di sostegno
- \* · Assente in NOVAplus B e C  
\*\* · Disponibile solo per NOVAplus B

## Caratteristiche tecniche



NOVAplus	UM	24	34
Tipo (Tipologia di scarico fumi/aspirazione aria)		B23; B23P; C13; C33; C43; C53; C63; C83; C93	
Categoria		II2H3P	II2H3P
Certificato UE di tipo (PIN)		0476DO1896	0476DO1896
Portata termica max riscaldamento "Qn" PCI (PCS)	kW	25,5 (28,3)	34,8 (38,6)
Portata termica minima riscaldamento PCI (PCS)	kW	3,9 (4,3)	3,9 (4,3)
Potenza utile minima/max riscaldamento (80/60) "Pn"	kW	3,79 / 24,6	3,79 / 33,6
Rendimento al 100% del carico (80/60) PCI (PCS)	%	97,1 (87,4)	97,2 (87,5)
Rendimento alla potenza utile minima (80/60) PCI (PCS)	%	97,1 (87,4)	97,2 (87,5)
Potenza utile minima/max riscaldamento (50/30)	kW	4,04 / 26,7	4,06 / 36,1
Rendimento alla potenza utile max riscaldamento (50/30) PCI (PCS)	%	104,7 (94,3)	103,8 (93,5)
Rendimento alla potenza utile minima (50/30) PCI (PCS)	%	103,7 (93,4)	104,0 (93,7)
Rendimento al 30% del carico PCI (PCS)	%	108,8 (98,0)	108,0 (97,3)
Portata gas	G20 m <sup>3</sup> /h	2,70	3,38
	G31 kg/h	1,98	2,48
Campo di regolazione A.C.S. con bollitore	°C	35-80	35-80
Temperatura minima/massima riscaldamento	°C	20 / 93	20 / 93
Pressione minima/massima riscaldamento "PMS"	bar	0,8 / 3	0,8 / 3
Tensione/Frequenza di alimentazione nominale	V/Hz	230/50	230/50
Potenza elettrica assorbita	W	120	120
Grado di protezione elettrico		IP X4D	IP X4D
Diametro condotto aspirazione aria/scarico fumi	mm	80, 60 o 50	80, 60 o 50
Max. lungh. condotto scarico fumi/aspiraz. aria	m	22 / 8 / 7	22 / 8 / 7
CO ponderato (0% O2)	G20 ppm	13	44
NOx ponderato (0% O2) (classe 6 EN 15502) PCS	G20 mg/kWh	13	19
Peso dell'apparecchio (a vuoto)	kg	50	50

Tutti i prodotti Cosmogas sono progettati, brevettati e costruiti da noi

COSMOGAS srl  
Via Leonardo da Vinci, 16  
47014 MELDOLA (FC) ITALY  
Tel. 0543.49.83.83  
Fax 0543.49.83.93  
www.cosmogas.com  
info@cosmogas.com

VENDITE - ordini@cosmogas.com  
RICAMBI - ricambi@cosmogas.com  
MARKETING - marketing@cosmogas.com

**SERVIZIO UTENTI**  
**☎ 0543 49 84 84**

RIVENDITORE AUTORIZZATO

Certificazioni Internazionali COSMOGAS

